



# İhale

## Makamı

### Birim Fiyat Tarifleri

İşin Adı: AKBAŞ İLKOKULU KALORİFER KAZANI ONARIM İŞİ

İş Grubu: Ana Grup>Mekanik Tesisat

Sayfa 1 / 1

S.	Poz No	İmalatın Cinsi	Birim	Miktarı	Porsantaj
No					(%)
1	15.540.1112	Demir yüzeylere iki kat antipas, iki kat sentetik boya yapılması	m <sup>2</sup>		
<p>Teknik Tarifi: Demir imalat yüzeylerinin zımpara ve tel fırça ile temizlenmesi, 0,091 lt 1.kat, 0,091 lt 2.kat (her kat farklı renkte) antipas sürülmesi, 0,096 lt 1.kat, 0,096 lt 2.kat istenilen renkte sentetik boya ile boyanması, her türlü malzeme ve zayıtı, işçilik, yüklenici genel giderleri ve kârı dâhil 1 m<sup>2</sup> fiyatı :Ölçü:a) Mobilyalarda boyanan yüzeyler ölçülür.b) Kapı ve bölmelerde;1) Telaro kasalı olanlarda; sıvadan sıvaya iki yüzü ölçülür.2) Kasalı (pervazsız) olanlarda; kasadan kasaya düşey düzlemdeki iki yüzün ölçüsüne kasa alanları dâhil edilir.3) Kasa ve pervazlı olanlarda pervazdan pervaza iki yüzün ölçüsüne kasa dâhil edilir.4) Bütün ölçülerde, girinti, çıkıntı ve cam boşlukları ölçüye katılmaz. Pencere kenarında çita varsa, ölçü buradan alınır.c) Camedân ve pencerelerde;1)Camedân ve pervazlı pencerelerde; pervaz dışına pervazsız pencerelerde, sıva yüzünden sıva yüzüne olmak üzere düşey düzlemdeki alanı ölçülür. Yalnız bir satih hesaba alınır, iki satih boyanır. Cam boşluğu çıkarılmaz, denizlik, kasa ve kenarları mevcut ise ayrıca ölçülerek, alana ilâve edilir.2) Çift pencerelerde aynen ölçülür, iki pencere arasındaki ahşap kasa ayrı ölçülür ve alan ilâve edilir. Her iki pencerenin iki yüzü boyanır, birer yüzü hesap edilir. Cam boşluğu çıkarılmaz.d) Parmaklık ve korkuluklarda bir yüzün düşey düzlemdeki izdüşüm alanı ölçülür. Boşluk düşülmez.e) Kolon, çatı makası, kiriş, kuranglez ve benzeri demir imalâta boyanan yüzler ölçülür.</p> <p>SAC DUMAN KANALI POZUNA UYGUN OLARAK BOYANACAKTIR.</p>					
2	Y.23.167	Çeşitli profil demiri ve sac levhalardan münferit imalat yapılması ve yerine konulması (su depoları ve benzeri)	kg		
<p>Teknik Tarifi: Her çeşit profil demirlerinden, projesine göre tek veya çift taraflı takviyeli sac levhalarla yapılan; su depoları ve benzeri imalâtın yapılması için her türlü malzeme ve zayıtı, kaynak ve atölye masrafları, iş yerinde yükleme, yatay ve düşey taşıma, boşaltma, işçilik, yüklenici genel giderleri ve kârı dâhil, (boya bedeli hariç) 1 kg fiyatı:</p> <p>Ölçü: İmalâtın esas aksamı, kilit, sürgü kolları, duvara konacak kenetlerle birlikte boyanmadan önce tartılır, ataşmana kaydedilerek yerine takılır. Bütün imalât aynı bedelle ödenir.</p> <p>Not:</p> <p>1) Ancak demirden başka, metalden tezyinat konması, kilit, sürgü ya da kollardan bazı aksama nikelaj yapılması halinde işçilik ve malzeme giderleri ayrıca ödenir.</p> <p>2) Her türlü menteşe ve rulman bedelleri ile demirden gayri malzemeden mamul, ispanyolet, kilit ve benzeri malzeme bedeli fiyat tutanağı tanzimi suretiyle ayrıca ödenir.</p> <p>3) Madeni aksamın (menteşe, rulman, kilit, ispanyolet vs.) takılması karşılığı fiyata dâhildir.</p> <p>4)Ancak idareler lüzum gördüğü takdirde proje boyutları üzerinden bütün profillerin ve düğüm noktaları levhalarının cetveldeki ağırlıklarına nazaran tartı ağırlığını tahkik edebilir. Bu tartı neticesinde; cetvellere nazaran %7 ağırlık fazlası da ödeme yapılır, %7'den fazla ağırlık dikkate alınmaz. Bu tartı neticesinde bulunan ağırlığın cetveldekinden az olması halinde yapılan imalâtın idarece kabul edilmesi şartıyla tartı esas alınır.</p> <p>SAC DUMAN KANALI , BACA ŞAPKASI, KAZAN KÜLLÜK KAPAĞI, BACA KÜLLÜK KAPAĞI PROJE VE YERİNE UYGUN OLARAK İMALATLARI YAPILARAK BOYANACAKTIR.</p>					



# BACA ŐAPKASI

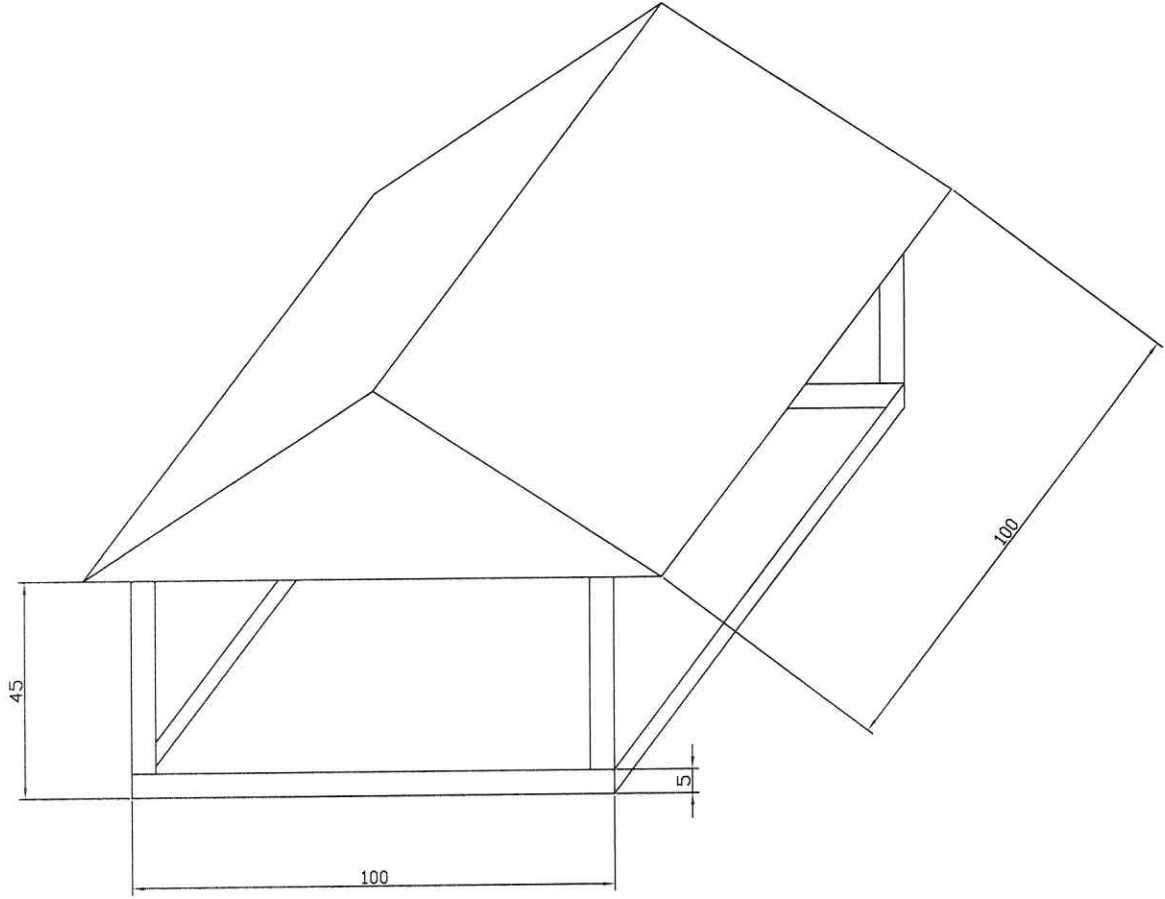

Baca Őapkası bacaya bağlantı kısımları civatalı olacaktır. Bağlantı ayakları ve Őapka bağlantı çubukları 5 mm lamadan yapılacaktır. Őapka kısmı ise 5 mm lik dkp sacdan yapılacaktır.

sac duman kanalı alt kısmına menteşeli temizleme kapağı yapılacaktır.

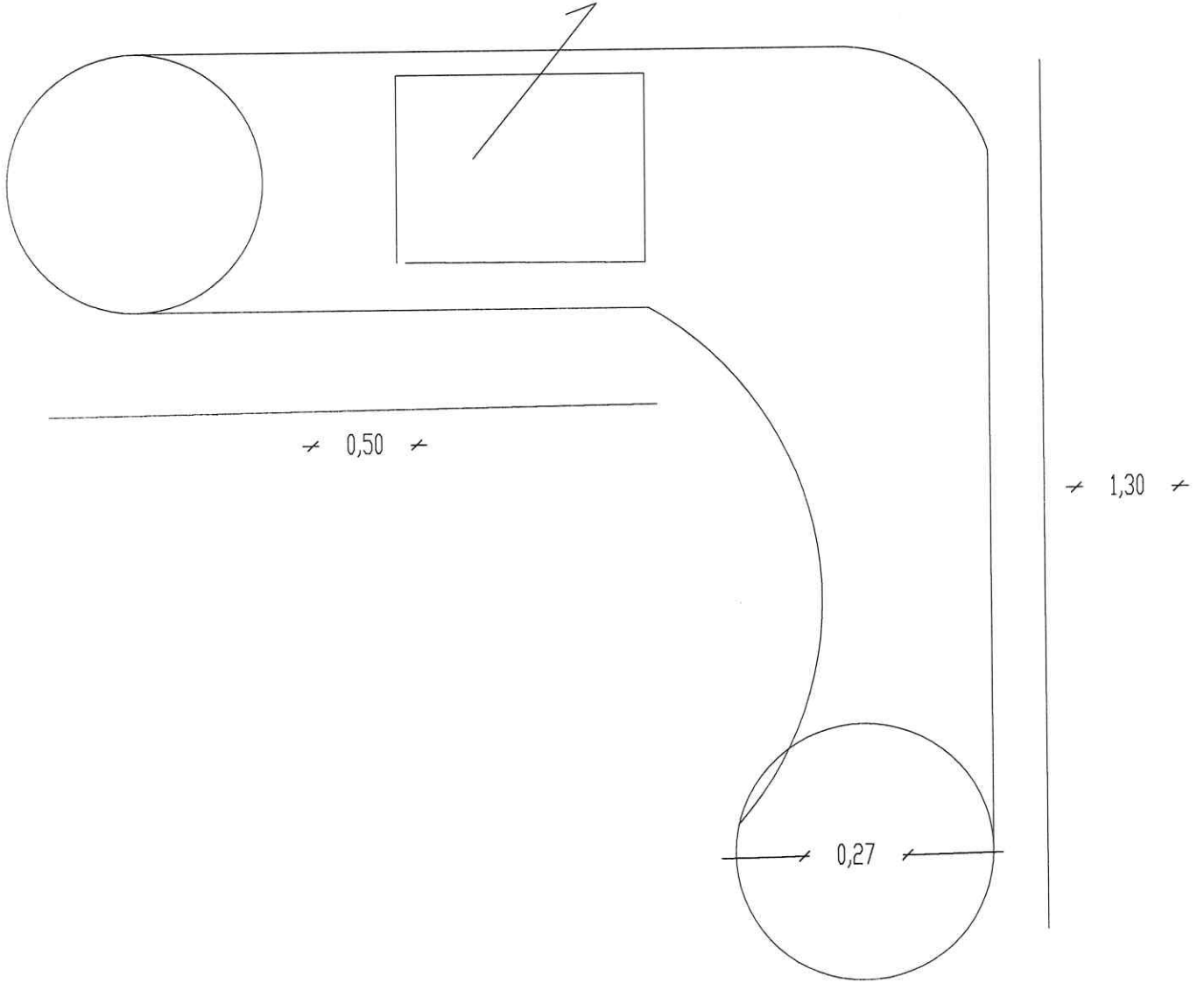

sac duman kanalı 3 mm siyah sacdan imalatı yapılacaktır.

# KAZAN KÜLLÜK KAPAĞI

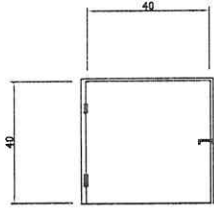

Bağlantı ayakları  
40\*40\*3 mm  
köşebentten kapak  
kısımı ise 5 mm lik  
dkp sacdan  
yapılacaktır.

# BACA KÜLLÜK KAPAĞI

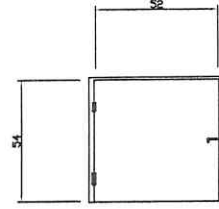

Bağlantı ayakları  
40\*40\*3 mm  
köşebentten kapak  
kısımı ise 5 mm lik  
dkp sacdan  
yapılacaktır.